

# 告別結薪惡夢：打造零風險的雲端人資管理

## 飛騰雲端 HR 系統無痛導入提案

主講人：飛騰雲端 解決方案顧問

# 升級路徑與防禦藍圖

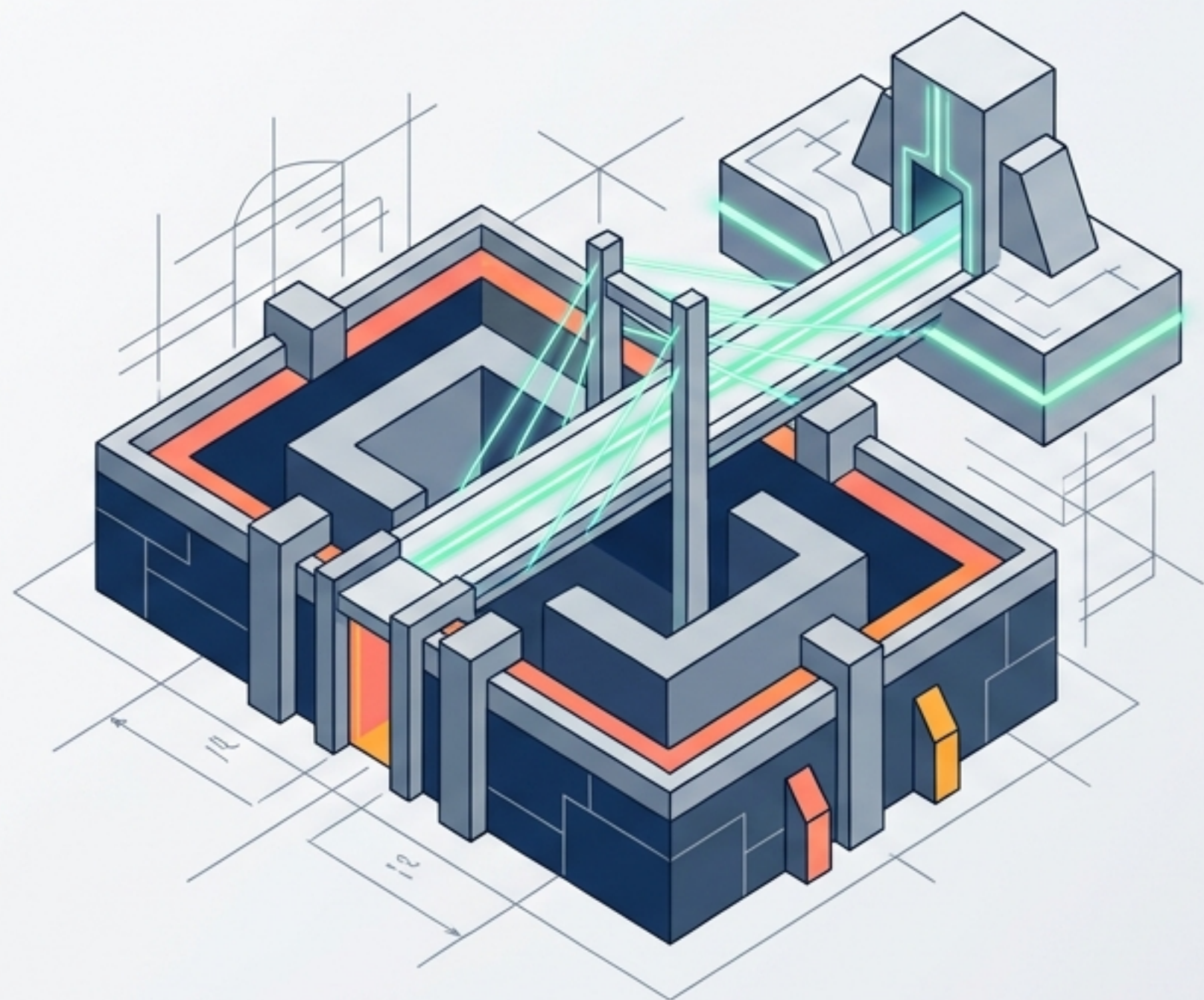

Ch5. 無風險的下一步：  
啟動專屬防護網

Ch4.  
成功案例與投資回報：  
防護盾與推進器

Ch3.  
飛騰無痛導入方案：  
雙軌並行的零風險切換

Ch2.  
轉換系統的最大恐懼：  
拆解心理與營運障礙

Ch1.  
現況與痛點解析：  
企業的隱形成本與合規風險

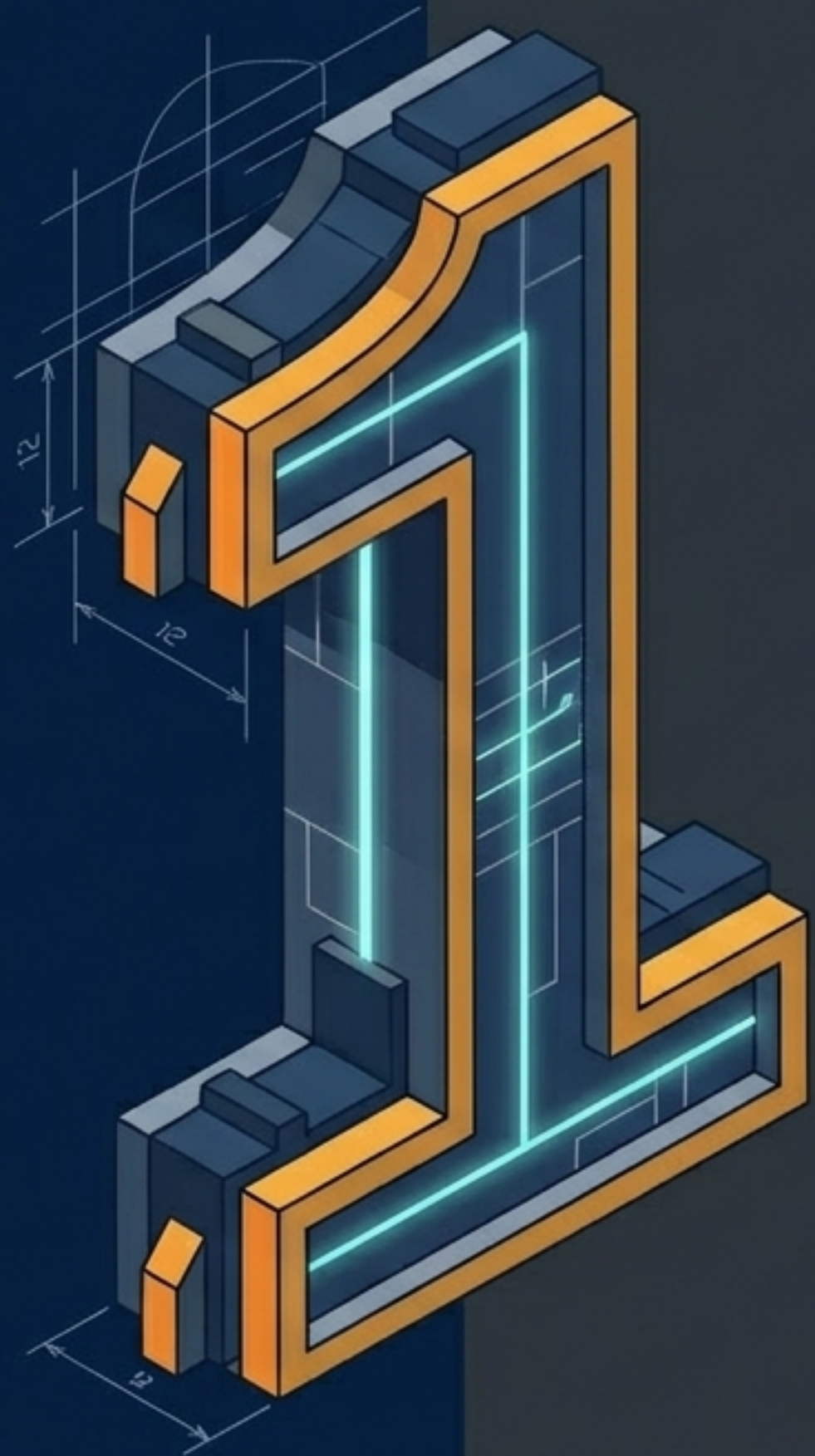

# Ch.1

## 現況與痛點解析

### 企業的隱形成本與合規風險



# 高昂的違規代價：勞檢裁罰力道逐年加劇

65,000,000

2025 年春安勞檢全台開罰逾 6,500 萬元

# 兩大最常見的勞基法違法陷阱

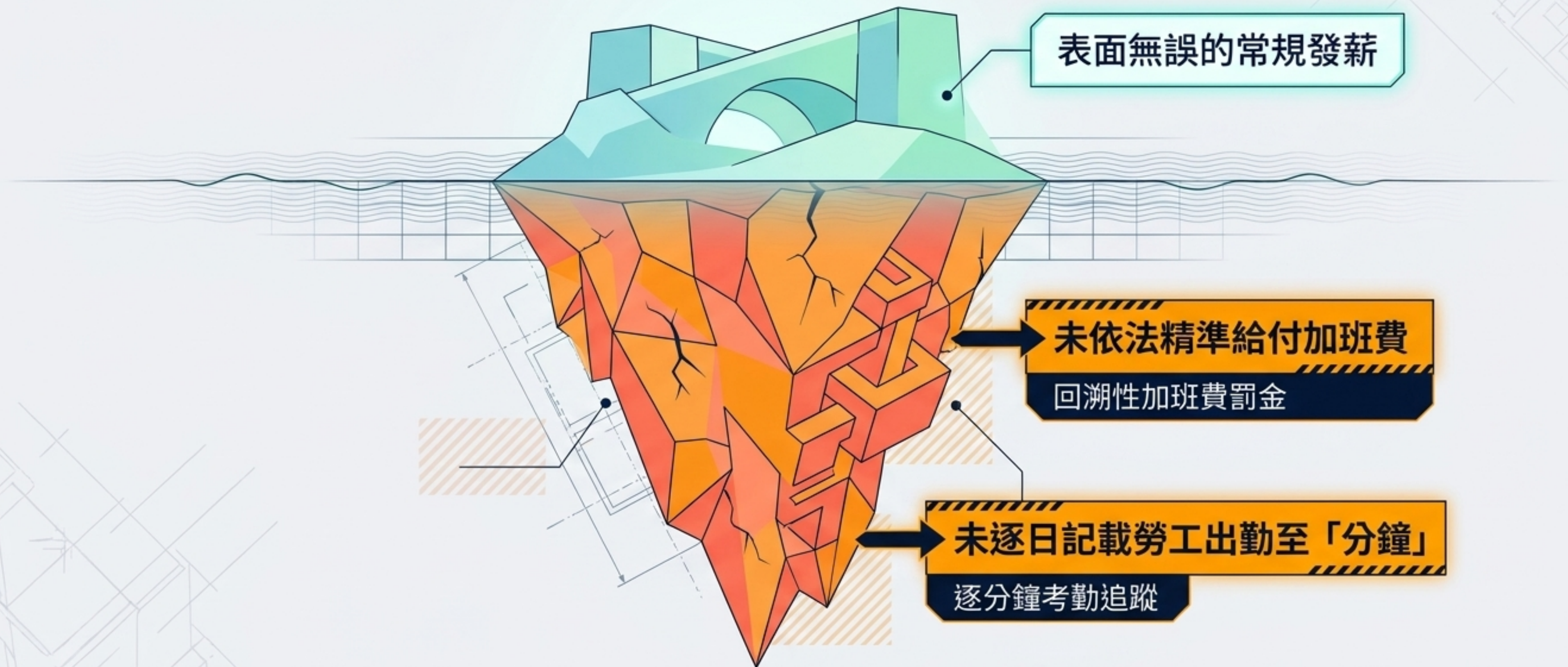



# Ch.2 轉換系統的最大恐懼

拆解心理與營運障礙

# 為什麼明知有風險，企業仍不敢換系統？

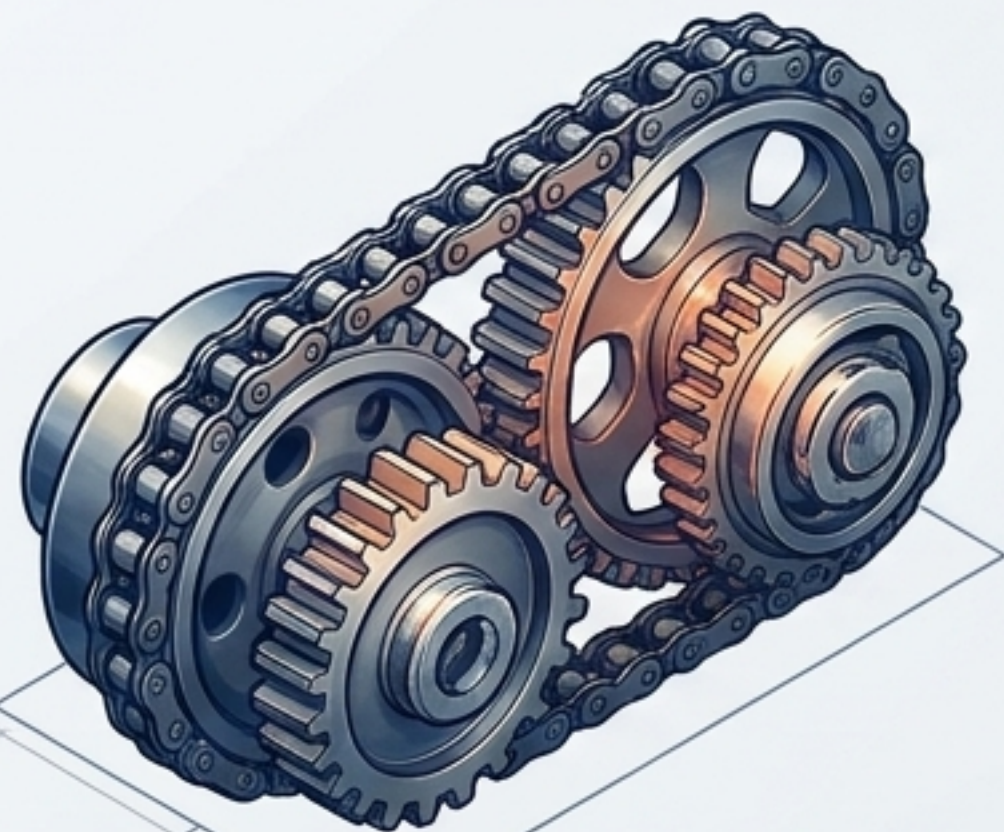

## 歷史資料遺失

過去十年的考勤與薪資記錄無法完整轉移。

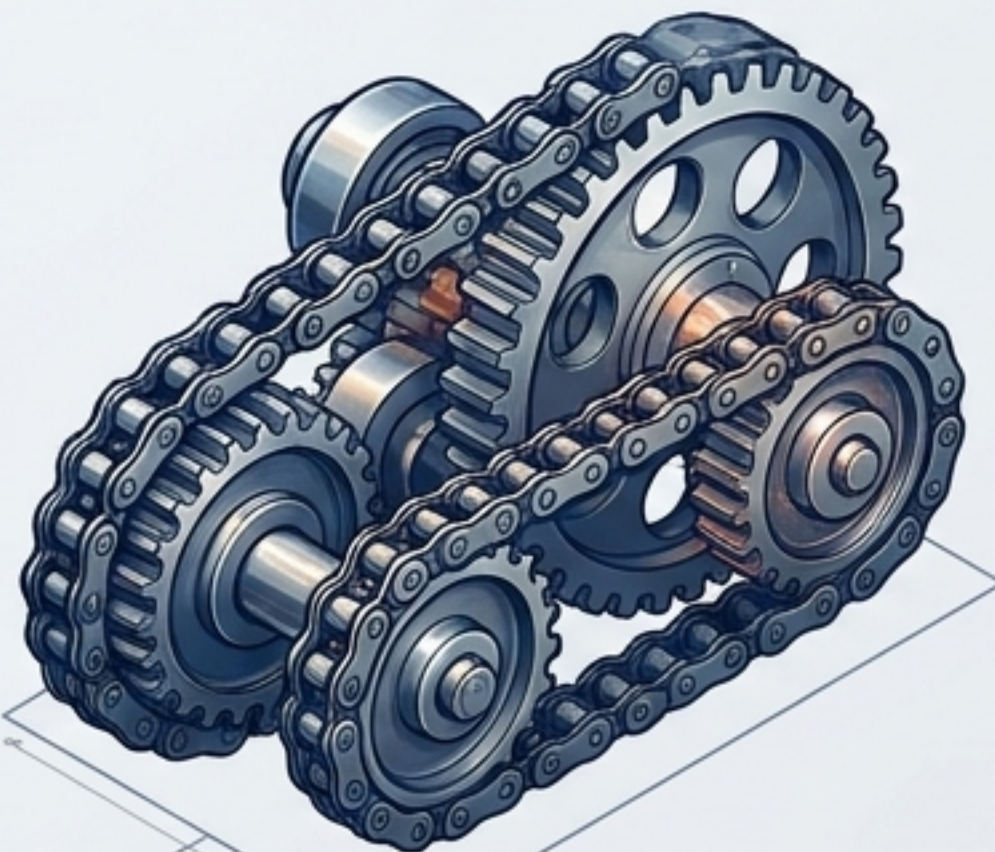

## 停機與發薪延遲

系統轉換空窗期導致員工無法準時領薪。

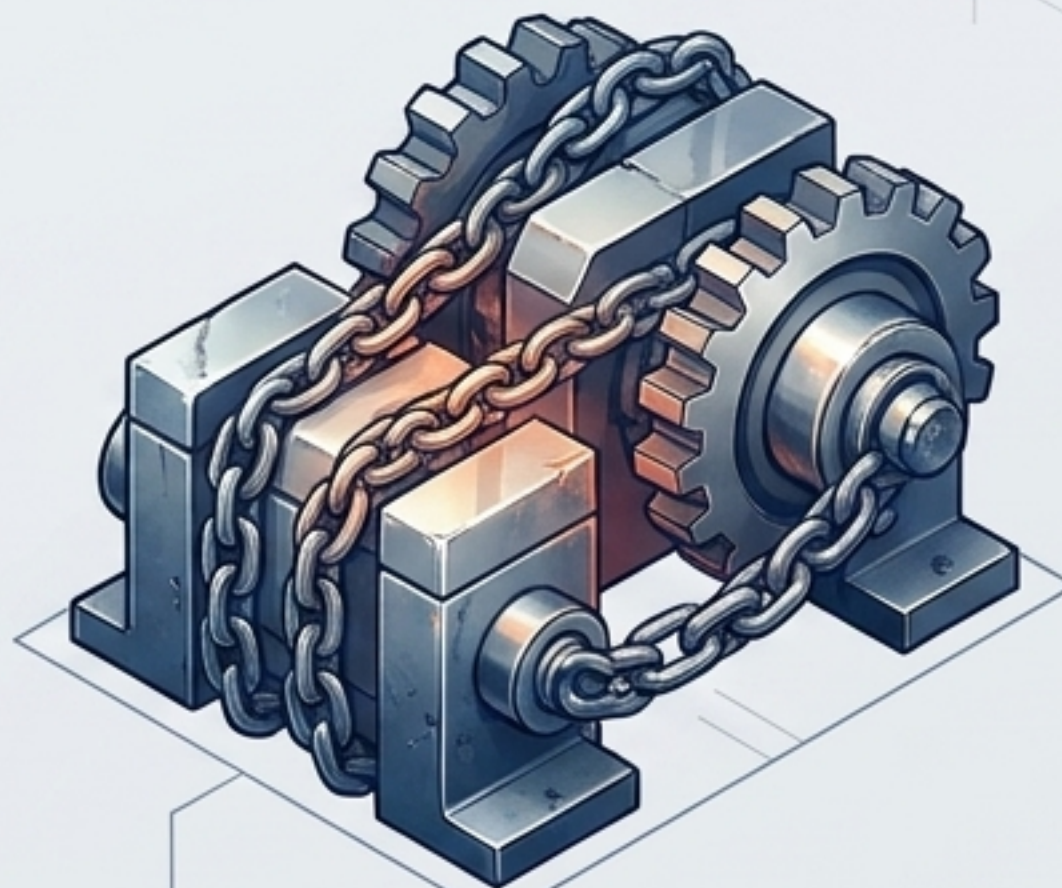

## 員工抗拒與學習成本

重新適應新系統的陣痛期。

# Ch.3 飛騰無痛導入方案







雙軌並行的零風險切換

# 真正的「無痛」來自雙軌並行

在不干擾日常營運的前提下，建立百分之百準確的切換安全網。



# 傳統導入 vs. 飛騰無痛導入

	傳統導入	飛騰無痛導入
停機時間	數週至數月 	零停機 
資料轉移	人工匯出入，高錯誤率 	自動化欄位對接 
法規更新	被動更新，易遭裁罰 	雲端即時同步更新 

# 最大化降低風險的唯一解徑

保持現狀的合規風險，遠大於系統轉換的營運風險。

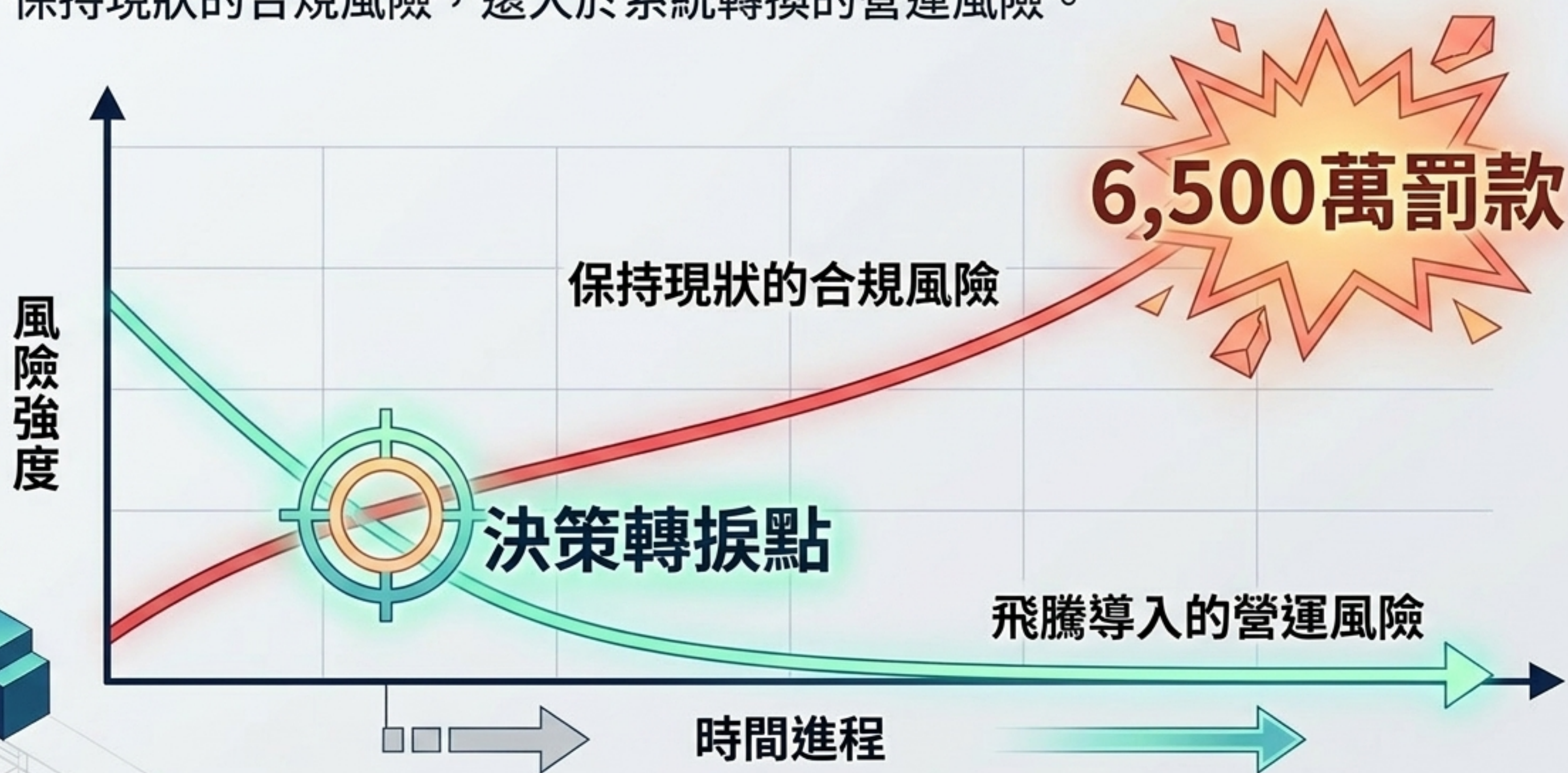

# Ch.4 成功案例與投資回報

## 防護盾與推進器

# 投資回報：防護盾與推進器

100%



## 防護盾

規避勞檢罰單

確保逐日逐分考勤與精  
準加班費計算。

80%



## 推進器

節省結薪作業時間

告別月底人工核算惡夢。



## 員工體驗

提升滿意度與信任感

薪資透明，隨時隨地  
雲端查詢。



# Ch.5 無風險的下一步

啟動您的專屬防護網

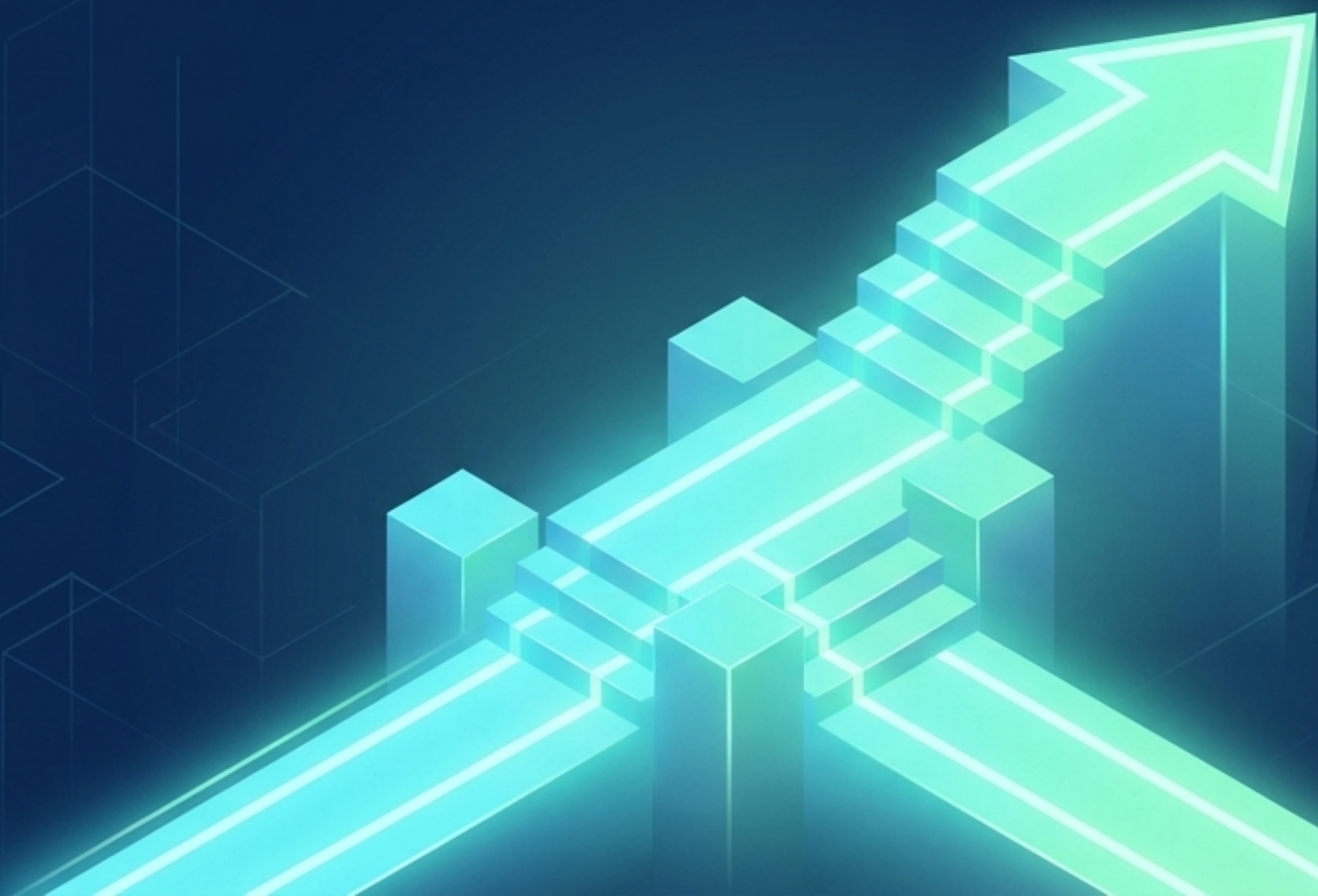

# 立即啟動您的專屬防護網

## 1. 系統健檢

評估現有考勤與  
計薪盲點。



## 2. 資料對接策略

量身打造無痛轉移  
藍圖。



## 3. 雙軌上線準備

啟動零風險並行  
測試。

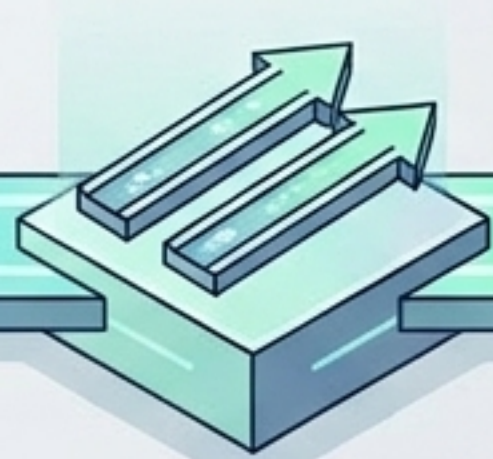

與飛騰雲端顧問  
預約專屬諮詢



## 2. 資料對接策略

量身打造無痛轉移  
藍圖。